

Tema 1: Anem a l'escola
Anem a l'institut

Parlem, llegim i
escrivim amb
la Nàdia i en Li

PARLEM LLEGIM I ESCRIVIM AMB LA NÀDIA I EN LI

1. INTRODUCCIÓ

El material *Parlem, llegim i escrivim amb la Nàdia i en Li* ha estat elaborat pel grup de mestres del programa d' Educació Compensatòria del Vallès Occidental: Montserrat Carreres, Trinitat Ceña, M. Teresa Cortiles, Jesús Díez, Mercè Galí, Margarita Grabalosa, Annabel Lozano, amb la coordinació d'Àngela Suárez, l'assessorament de Carme Martín i les il·lustracions de Laura Blanco.

L'arribada constant d'alumnat procedent de països amb uns sistemes educatius molt diferents del nostre i amb nivells d'aprenentatge previs molt diversos, ens va fer plantejar, fa uns anys, la necessitat de disposar d'un material d'introducció a l'aprenentatge de la llengua catalana que omplís un buit existent fins aleshores. Aquest material es va iniciar el curs 1997-98 i va ser utilitzat, amb bona acollida i rendiment, tant pel professorat com per l'alumnat a qui anava adreçat. Com que veiem que encara continua essent útil en moltes situacions d'aprenentatge per l'alumnat nouvingut, n'hem fet una revisió, i amb el suport del Departament d'Educació el posem a disposició de tota la comunitat educativa a través de l'espai LIC, en l'apartat de material per a l'alumnat.

Parlem, llegim i escrivim amb la Nàdia i en Li està adreçat a nois i noies que s'han d'incorporar al cicle superior de Primària, o bé a primer o segon d'ESO. Està especialment pensat per a l'alumnat que desconeix la llengua catalana i que, per diferents motius, no ha tingut una bona escolarització prèvia al seu país d'origen. Per tant, el material està pensat i organitzat per iniciar l'alumnat en els primers passos d'aprenentatge de la llengua oral: s'introdueixen les estructures lingüístiques bàsiques, el vocabulari més usual, així com els primers passos en l'aprenentatge de la llengua escrita.

2. DESCRIPCIÓ DEL MATERIAL

El material consta de **6 quaderns** per a l'alumne.

A cada quadern s'introdueixen temes que s'han seleccionat a partir de les situacions més quotidianes per a l'alumnat nouvingut, per tal de possibilitar-los l'adquisició de recursos suficients perquè puguin establir comunicació amb el seu entorn més immediat.

Els quaderns estan graduats, de manera que els continguts van adquirint complexitat a mesura que avancen els números.

Els temes proposats són:

1. Anem a l'escola, anem a l'institut.
2. El nostre cos.
3. La casa i la família.
4. El carrer. Els mitjans de transport.
5. Les botigues. Els aliments.
6. Els vestits. Les estacions.

El material té unes il·lustracions que són el referent visual que ha d'ajudar en tot moment la comprensió del tema i l'expressió del text oral i escrit.

L'enunciat de cada exercici es dirigeix a l' alumne en primera persona i està escrit en lletra cursiva.

Al final de molts exercicis hi ha una proposta de treball oral que reforça o introdueix continguts.

3. OBJECTIUS

- Aconseguir que l'alumnat nouvingut assoleixi uns mínims de competència comunicativa oral que li permetin comunicar-se amb el seu entorn proper en situacions comunicatives simples.
- Introduir d'una manera gradual i progressiva els continguts de la llengua oral i escrita per tal de facilitar la incorporació al més ràpidament possible de l'alumne nouvingut al grup classe de referència.
- Que l'alumne sigui capaç de comprendre i produir oralment i per escrit frases i textos breus.
- Motivar l'alumnat en la lectura inicial que per tal que avanci en la lectura per aprendre i iniciar-se en la literatura.
- Assegurar que l'alumne aprengui el vocabulari mínim que li garanteixi i faciliti la comunicació i que li serveixi de base per a una posterior ampliació de lèxic.
- Iniciar l'alumne en l'estructura i coneixement dels principis gramaticals.

4. CONTINGUTS

A l'inici de cada quadern hi ha la programació de continguts que s'hi treballen. Els continguts s'han organitzat a partir dels apartats següents:

1. Situacions comunicatives
 - Funcions i exponents
2. Gramàtica
3. Lèxic
4. Llengua escrita
 - Lectura de textos senzills
 - Espectura de frases
 - Vocabulari
 - Lletres i sons
5. Accions
6. Avaluació de mínims
7. Grafisme

5. METODOLOGIA

L'expressió i la comprensió oral i escrita són dos aspectes que han d'estar molt relacionats amb un tot global, que és la vida de les persones. És per això que hem seleccionat els temes bàsics de coneixement de l'entorn més proper i els hem relacionat amb els primers aprenentatges de la comunicació verbal i escrita de la llengua catalana. El material està pensat per treballar la llengua partint d'una metodologia global per arribar a l'anàlisi de la tira gràfica.

L'estructura de cada un dels temes de: "Parlem, llegim i escrivim amb la Nàdia i en Li" segueix una mateixa seqüència per tal d'assegurar l'adquisició dels objectius proposats:

- Es parteix d'una imatge global que introdueix el tema. Sobre aquesta il·lustració s'ha de fer una activitat oral de comprensió global i d'aprenentatge: s'han d'introduir les estructures lingüístiques afavoridores de situacions comunicatives, les frases i el vocabulari que hi ha a la il·lustració.
- Hi ha un text curt on queda recollit el contingut de la il·lustració.
- Del text curt introductor s'analitzen les frases, el vocabulari del tema i una lletra o lletres concretes.
- Es presenten i es treballen estructures i vocabulari del tema.

- Es presenten i es treballen lletres que es van introduint gradualment fins a completar l'abecedari.

Al final de cada tema hi ha tres apartats més:

- El primer s'anomena "Accions" i s'hi presenten els verbs més usuals, sempre dins del context d'una frase.
- Al segon apartat hi ha plantejada l'avaluació de mínims de cada tema.
- Al tercer hi ha exercicis de grafisme amb la presentació de la lletra, propostes d'exercitació gràfica d'aquesta lletra, paraules que tenen aquesta lletra i algunes frases per reproduir.

Aquest material té la pretensió de ser una ajuda per a l'alumnat nouvingut i per al seu professorat. Es pot utilitzar a l'Aula d'Acollida o a l'Aula Ordinària. Ara bé, cal que hi hagi una presentació i un treball oral previs al treball en el quadern, a més d'un seguiment i correcció individual o en petit grup, per comprovar els avenços, reforçar els continguts o proposar nous exercicis.

És important tenir present que com més situacions comunicatives reals orals i escrites visquin els alumnes, més i més ràpidament aprendran la nova llengua.

Cal que la classe sigui un espai estimulador i potenciador de la comunicació verbal i escrita. Cal recollir els coneixements previs de què són portadors els alumnes, incorporar els estímuls gràfics que trobem a la societat i utilitzar els recursos que ens ofereixen les noves tecnologies, tot per aconseguir que els alumnes es converteixin en persones autònomes que es puguin incorporar amb celeritat al seu grup classe de referència.

	FUNCIONS I EXPONENTS	GRAMÀTICA	LÈXIC	LLENGUA ESCRITA	
Tema 1	Anem a l'escola- institut	<p>Saludar:</p> <ul style="list-style-type: none"> • Hola! • Adéu! Adéu-siau! • Bon dia! • Bona tarda! • Bona nit! 	<p>Noms propis Article Indeterminat: un-a, uns-unes Articles Determinats: el, la, l'</p>	<p><u>Objectes:</u> Bolígraf Cadira Carpeta Cartera Cola</p>	<p>Lletra i so:</p> <p>N – [n] L – [l] A – [a] D – [d]</p>
		<p>Identificar-se:</p> <ul style="list-style-type: none"> • Jo sóc en ../ Jo sóc la ... • Jo em dic.... • Ell/a es diu • Com et dius? 	<p>Hi ha:</p> <p>A la classe hi ha Al pati hi ha A la taula hi ha</p>	<p>Colors Esborrador Estoig Finestra Full</p>	<p>Completar frases</p>
		<p>Demandar:</p> <ul style="list-style-type: none"> • Si us plau, puc anar ...? • Si us plau, on és ...? • Deixa'm • Gràcies 	<p>Interrogacions funcionals</p> <p>Què és? Això és M'entens? Sí, ho entenc/no ho ..</p>	<p>Goma Guix Llapis Llibre Libreta</p>	<p>Comprensió text petit</p>
			<p>Infinitiu Present Indicatiu</p> <p>Córrer Demandar Esborrar Escoltar Escriure Estudiar Jugar Llegir Parlar Pintar Preguntar</p>	<p>Maquineta Pàgina Penjador Pintures Pinzell Pissarra Porta Prestatge Regle Rellotge Rètol Taula Tisoires</p>	<p>Utilitzar estructures orals</p>
			<p>Repetir Saltar Saludar</p> <p>Adjectius: els colors</p> <ul style="list-style-type: none"> • blanc • blau • vermell • blau • gris • groc • lila • marró • negre • rosa • taronja • verd 	<p><u>Persones:</u> Alumne/a Conserge Professor/a Director/a Secretari/ària Tutor/a</p>	<p>Agenda escolar: horari Calendari</p>
			<p><u>Espais:</u> Aula Biblioteca Gimnàs Lavabo Menjador Pati Sortida Aula Música Aula tecnologia Aula informàtica</p>		

La Nàdia i en Li

1-1 *Observem i parlem*



1-2 *Llegeix el text*

La Nàdia i en Li van a l'institut.

La Nàdia és una noia.

En Li és un noi.

1-3

Completa i encercla la lletra "n"



La i en van a l'institut.



La és una noia.



En és un noi.

1-4

Copia les paraules del text que tenen la "n"

.....

.....

.....

1-5

Llegeix el que diuen aquests nois i noies

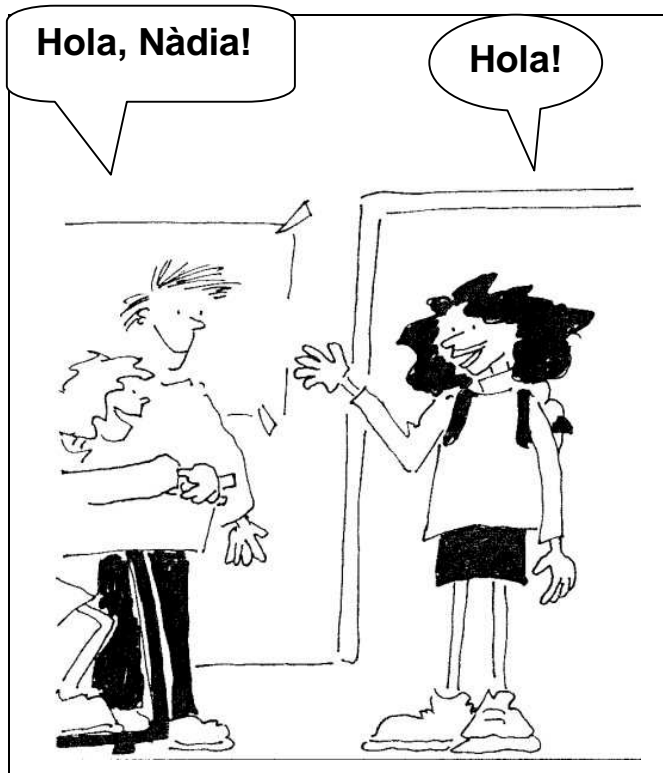

1.6

Escriu el que correspongui: Hola! Adéu!

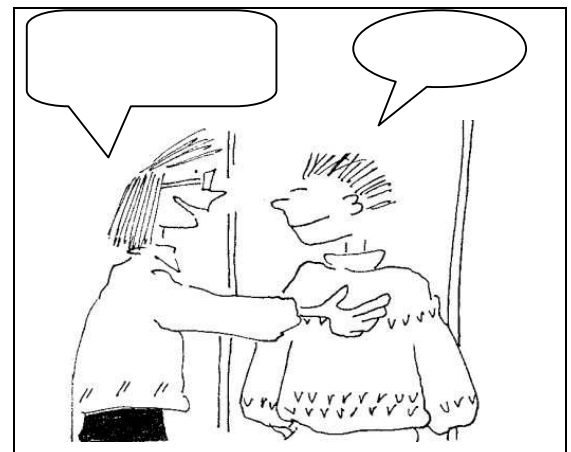

1-7 **Observem i parlem**

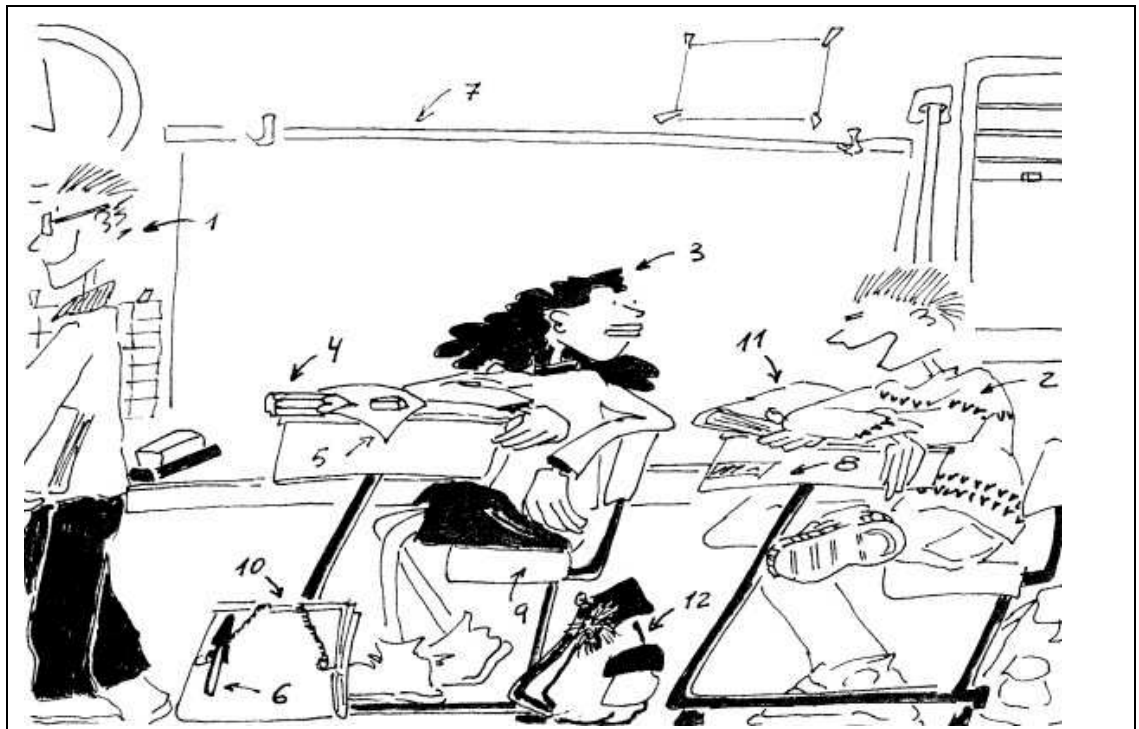

1-8 **Llegeix el text**

És la classe de la Nàdia i en Li.

A la classe hi ha moltes coses.

1-9 **Escriu el número corresponent**

- | | |
|--------------------|--------------------|
| un professor | una pissarra |
| un noi | una taula |
| una noia | una cadira |
| un llapis | un bolígraf |
| un full | un llibre |
| una carpeta | una motxilla |

1-10 **És un noi o una noia ?**



És una noia

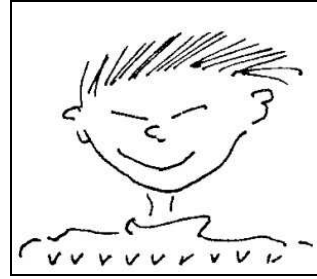

És un noi

Escriu si és un noi o una noia

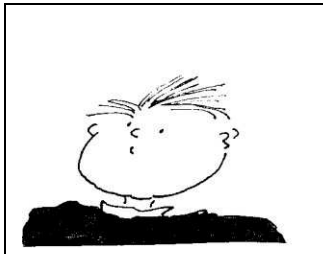

.....

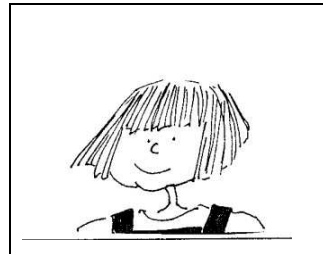

.....

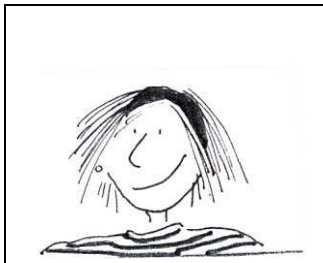

.....



.....

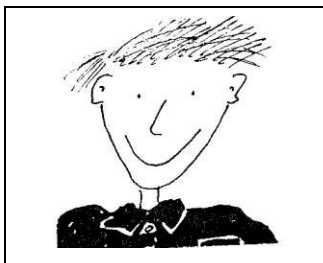

.....



.....

*Amb els noms dels companys de la classe feu la frase: En ... és un noi; La ... és una noia.

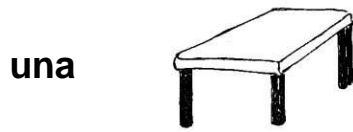
Escriu un o una segons correspongui

una **taula**



..... **motxilla**



..... **llibreta**

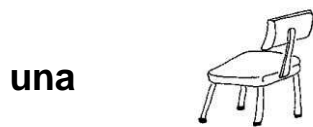

..... **cadira**



..... **maquineta**



..... **xinxeta**



..... **goma**



un **bolígraf**



..... **llapis**



..... **pinzell**



..... **rellotge**



..... **llibre**



..... **regle**



..... **ordinador**

1-12

Relaciona la frase amb el dibuix corresponent

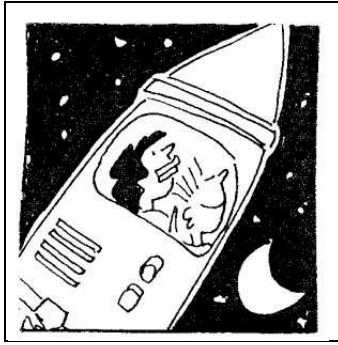

La Nàdia, en Li i una noia.

La Nàdia, en Li i una nau.



1-13

Escriu l'article corresponent

un

És

.....



una

És

.....



És

.....

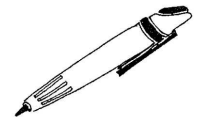

És

.....



És

.....



És

.....

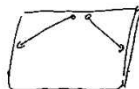

És

.....



És

.....



És

.....



És

.....



És

.....



És

.....



És

.....



Llegeix i relaciona amb fletxes.



Bon dia!

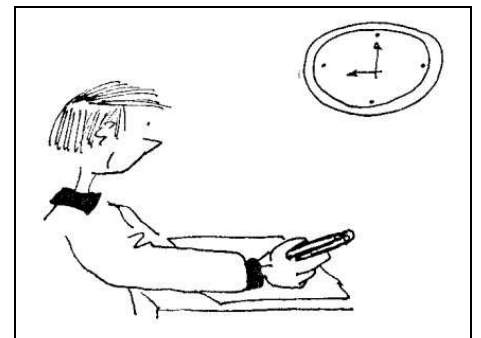

Bona tarda!



Bona nit!



*Exercitar les salutacions

Escriu el que correspongui

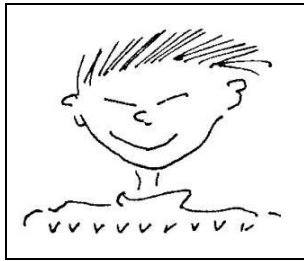

sí



no



És una taula?

No, és una goma



És una cadira?

.....,



És una goma?

.....,



És una maquineta?

.....,



És un ordinador?

.....,

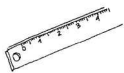

És una llibreta?

.....,



És un llapis?

.....,



És un llibre?

.....,



És un rellotge?

.....,

1-16 **Demana que et deixin els objectes dibuixats**

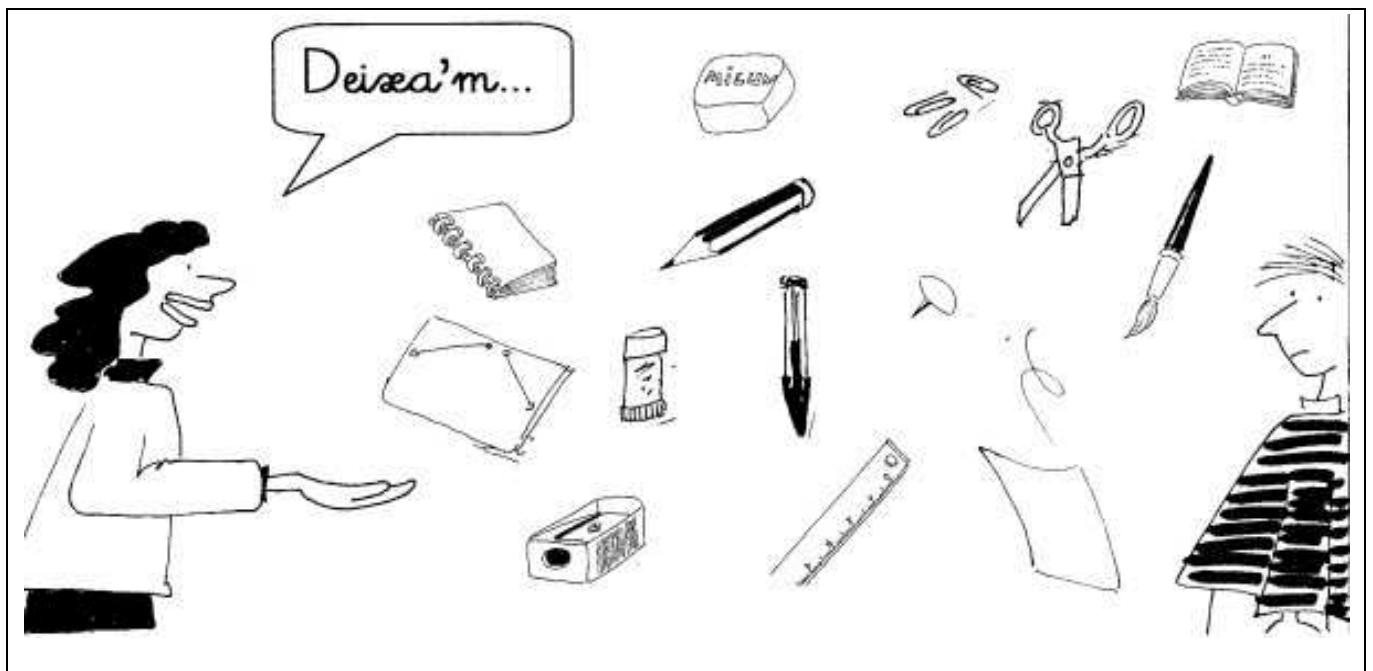

1-17 **Aparella cada paraula amb el seu dibuix i encercla la lletra n**

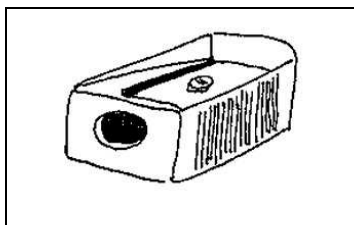

noi

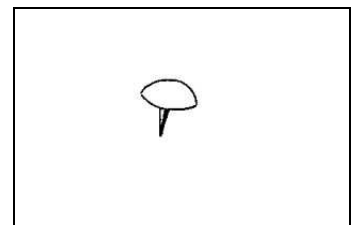

xinxeta



ordinador



pinzell

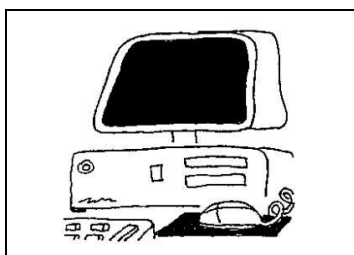

maquineta

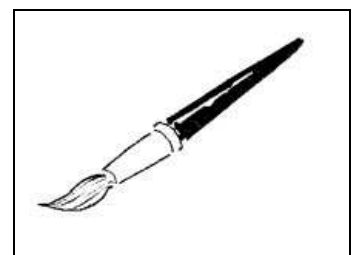

noia

1	2	3	4	5	6	7	8	9	10
un	dos	tres	quatre	cinc	sis	set	vuit	nou	deu
una	dues								

1-18 **Quants n'hi ha?**

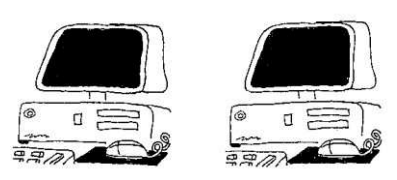

2

Hi ha dos

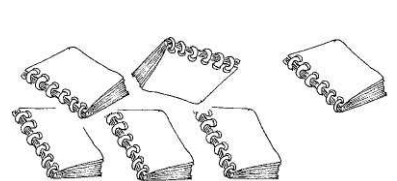

5

Hi ha

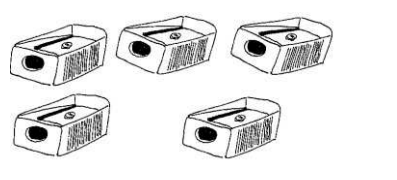

5

Hi ha

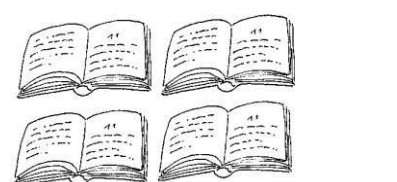

4

.....

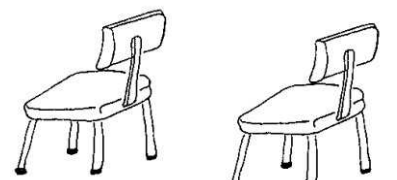

2

.....



7

.....

1-19 **Escriu els noms sota cada dibuix**

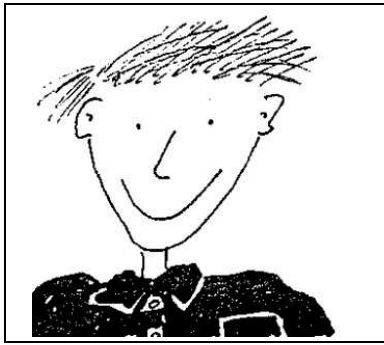

.....

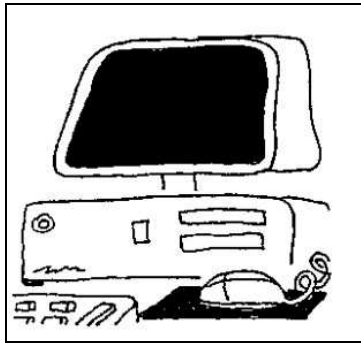

.....

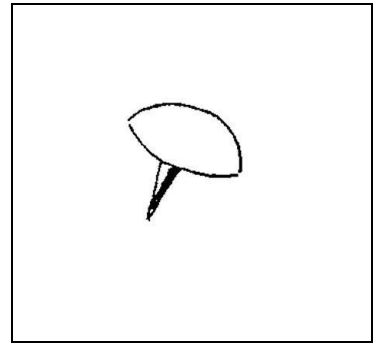

.....

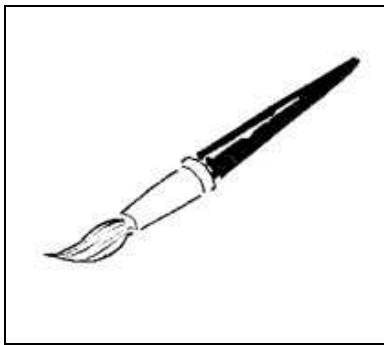

.....

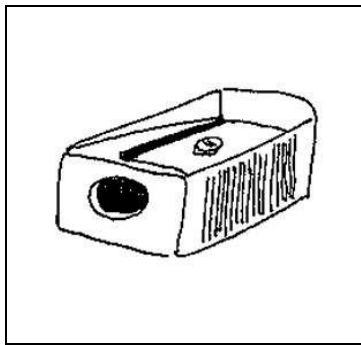

.....



.....

1-20 **Dibuixa dues coses que tinguin el so /n/ en el seu nom**





Com et dius?

1-21

Completa les frases

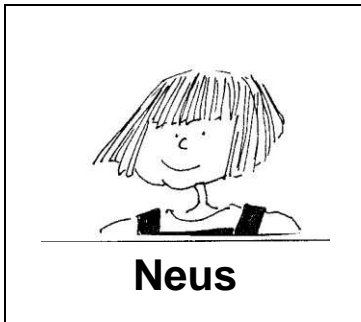

Neus

Jo em dic

.....

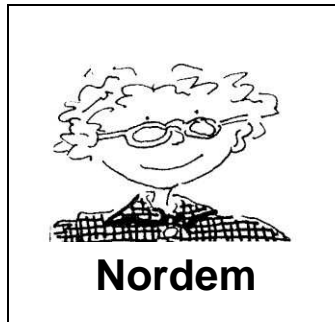

Nordem

Jo em dic

.....

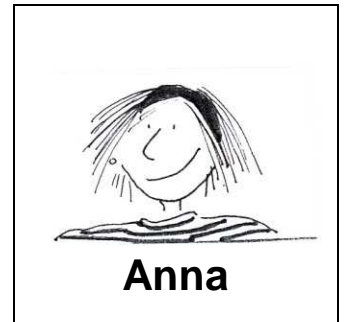

Anna

Jo em dic

.....

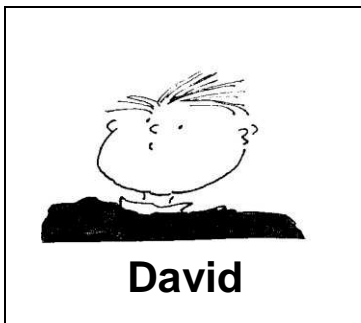

David

Jo em dic

.....



Nàdia

Jo em dic

.....

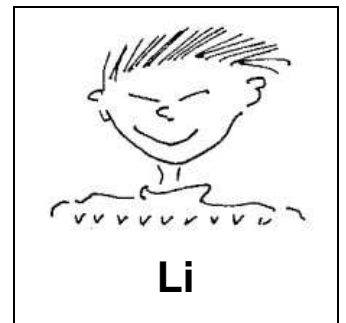

Li

Jo em dic

.....

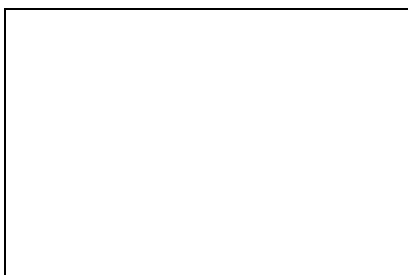

Jo

.....

*Per parelles, feu el diàleg: Com et dius? Jo em dic ... / Com es diu? Es diu ...

Escriu, al dibuix, el número corresponent

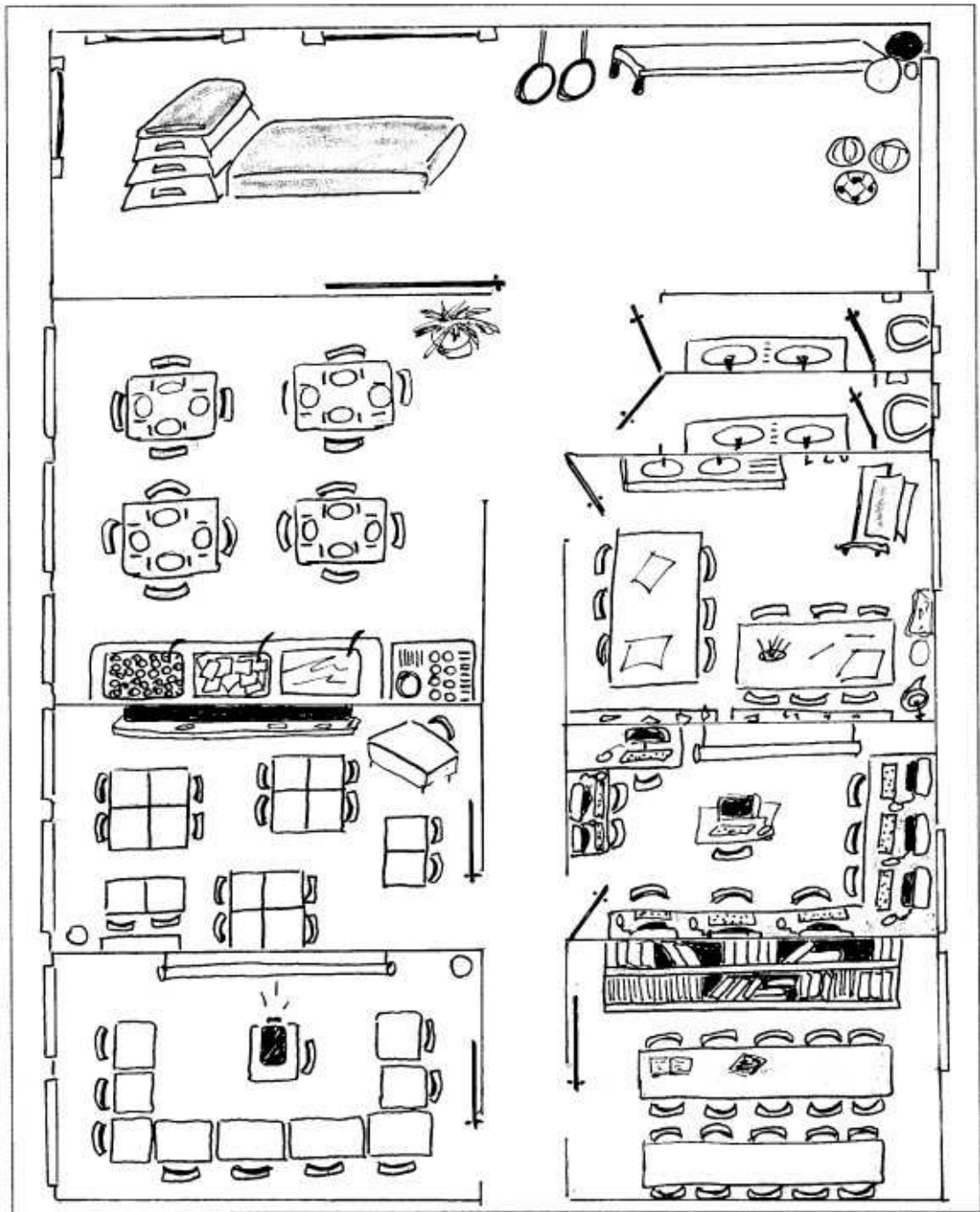

1

passadís

2

biblioteca

3

sala d'audiovisuals

4

gimnàs

5

aula /classe

6

aula d'informàtica

7

lavabo

8

menjador

9

aula de tecnologia

1-23

Observem i parlem

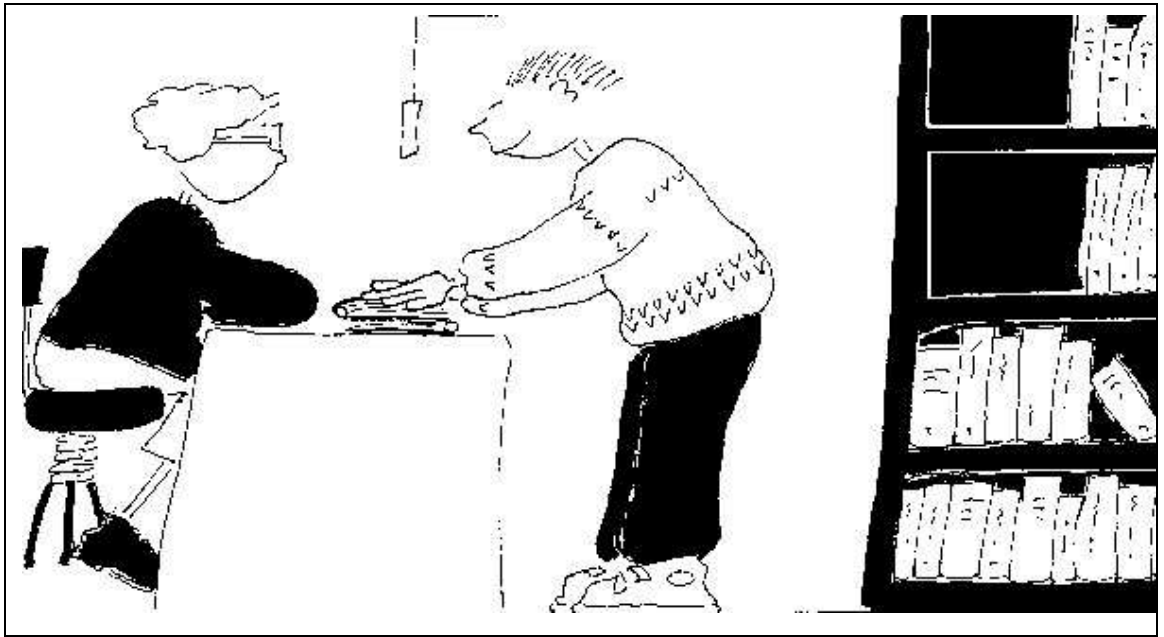

1-24

Llegeix el text

En Li va a la biblioteca de l'institut.

En Li té el carnet de la biblioteca.

En Li demana un llibre.

Amb el llibre torna a l'aula.

1-25

Ompli amb les teves dades el carnet

A hand-drawn library card form with the following fields:

- Centre*
- Nom*
- Cognoms*
- Adreça*
- Població* *Telèfon*

*Per parelles, feu el diàleg: Com et dius? A quin carrer vius? A quin número? ...

1-26 **Completa el text i encercla la lletra !**

En va a la de l'institut.

En té el carnet de la

En demana un llibre.

Amb llibre torna a

1-27 **Escriu les paraules que tenen la !**

.....

.....

1-28 **Observem i parlem**

<p>EL CONSERGE</p> 	<p>EL SECRETARI</p> 	<p>EL DIRECTOR</p> 
<p>LA CONSERGE</p> 	<p>LA SECRETÀRIA</p> 	<p>LA DIRECTORA</p> 

*Quina feina fan aquestes persones? Com es diuen les del teu centre?...

Uneix amb fletxes cada paraula amb el seu dibuix

L'aula

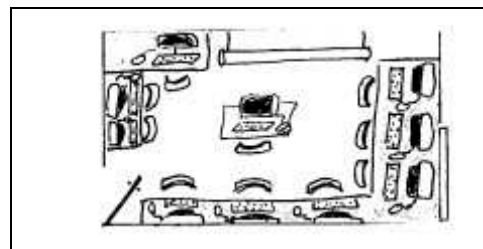

L'aula d'informàtica

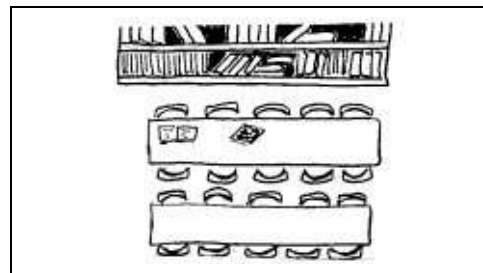

El lavabo

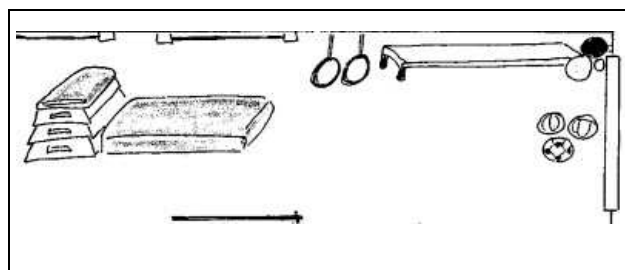

La biblioteca

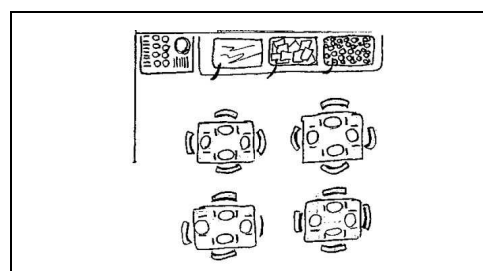

El gimnàs

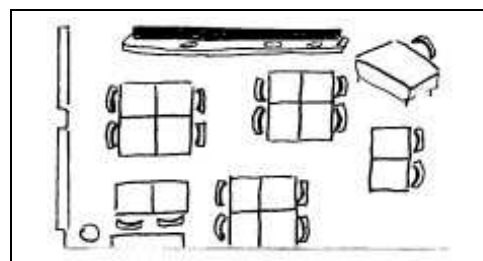

El menjador

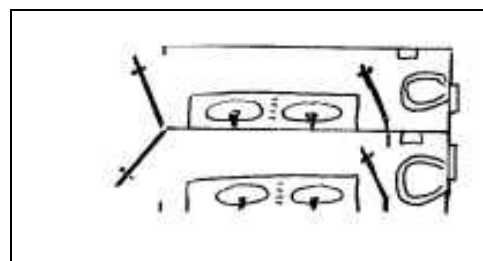

*Quins espais hi ha al sortir de l'aula? A la dreta hi ha ..., a l'esquerra..., davant...

Contesta sí o no



sí

no

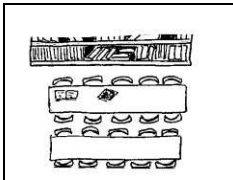
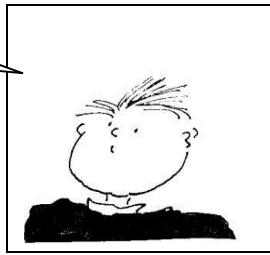

És la biblioteca?

Sí, és la biblioteca.

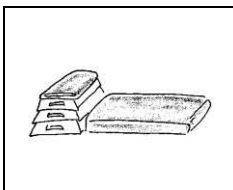

És el gimnàs?

..... ,

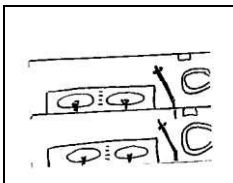

És el lavabo?

..... ,

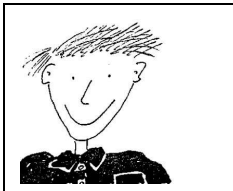

És el conserge?

..... ,

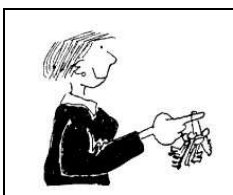

És un alumne?

..... ,



És la directora?

..... ,

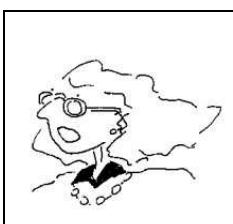

És la professora?

..... ,

1-31 **Completa les frases**

Puc anar a la biblioteca?

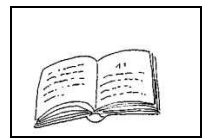

Puc a

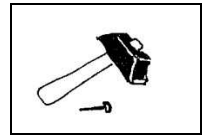

Puc

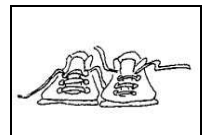

Puc

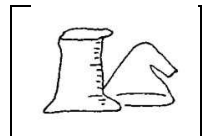

1-32 **Relaciona cada paraula amb el seu dibuix i encercla la !**

la biblioteca

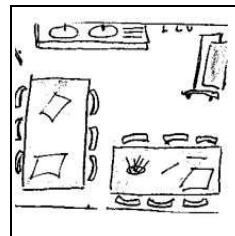
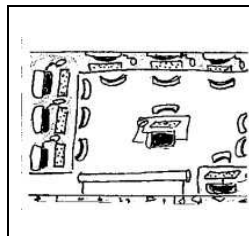

el laboratori

el lavabo

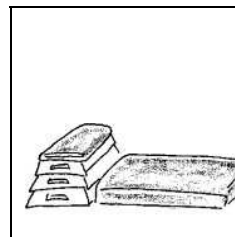
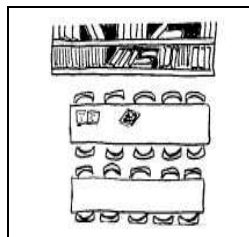

l'aula de tecnologia

el gimnàs

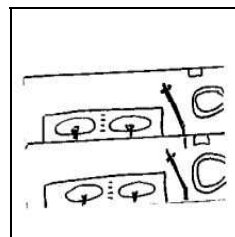
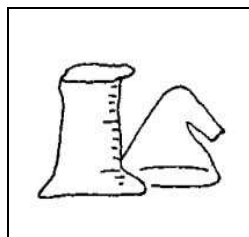

l'aula d'informàtica

*Anomena coses que tinguin l o n en el seu nom.

1-33

Escriu el , la o l' segons correspongui

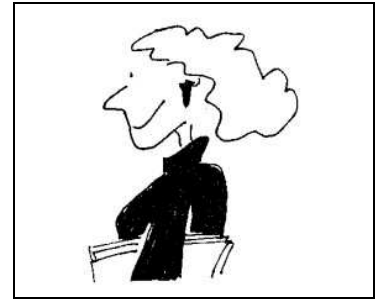
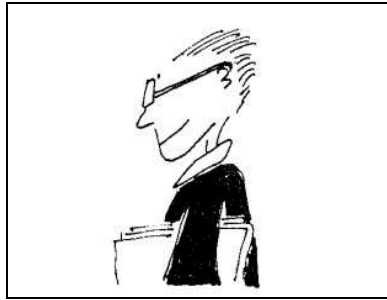

..... **professor**

..... **professora**

..... **alumne**

..... **alumna**

..... **conserge**

..... **conserge**

..... **director**

..... **directora**

..... **tutor**

..... **tutora**

*Fes frases: El meu tutor/a es diu ...; El professor/a de ... es diu ...

Llegeix i completa

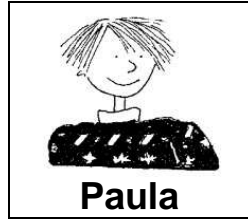
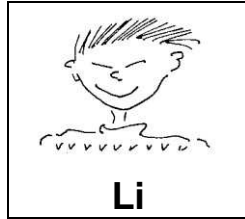
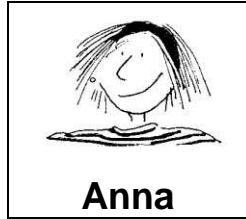
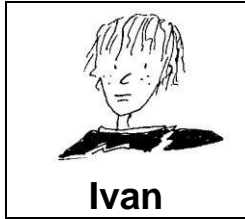
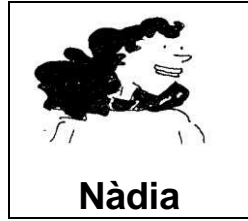
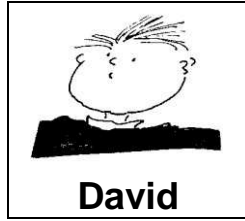
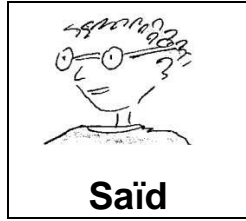
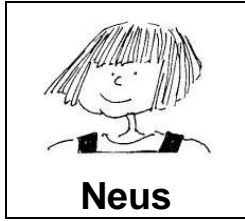

Ella es diu



Ell es diu

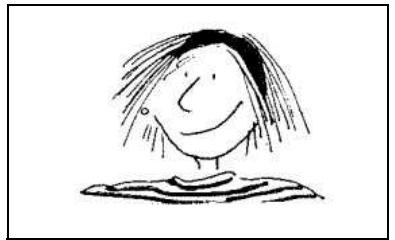

Ella es diu

.....

.....

.....



Ell es diu

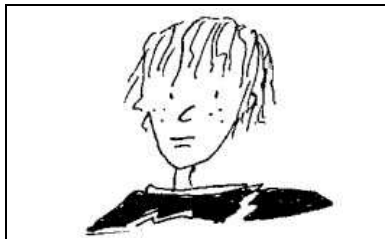

.....

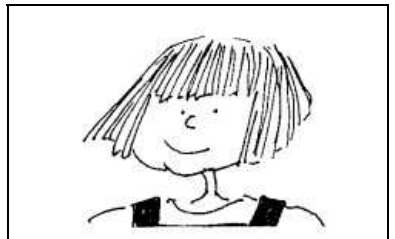

.....

.....

.....

.....



.....

.....



.....

.....

1-35

Escriu com es diuen les següents persones del teu centre

El meu tutor

es diu

La meva tutora

El conserge

es diu

La conserge

El director

es diu

La directora

El secretari

es diu

La secretària

El professor de català

es diu

La professora de català

1-36

Escriu una frase amb: es diu...

.....

*Digues frases seguint l'exemple.

1-37

Escriu el nom sota cada dibuix

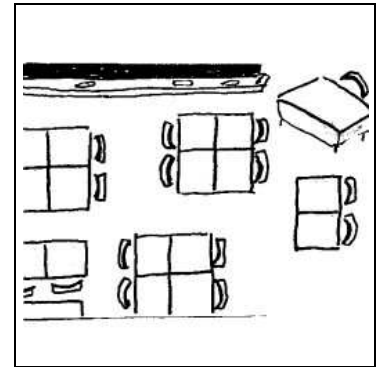
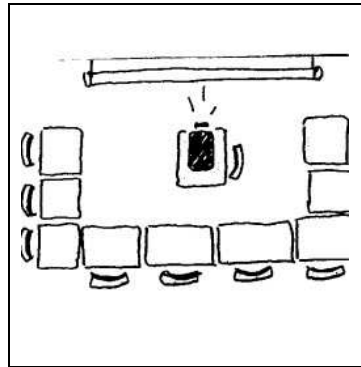
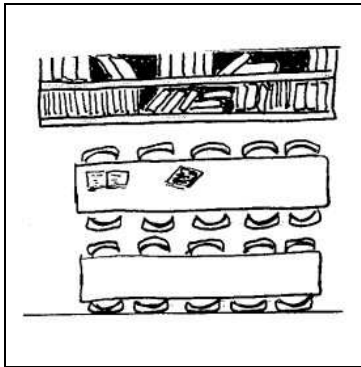

.....

.....

.....

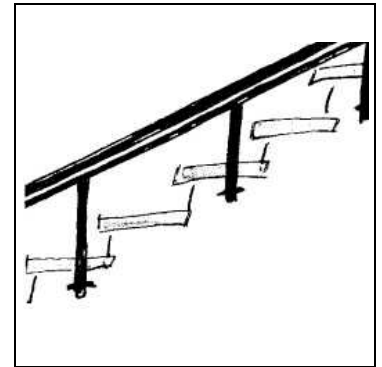
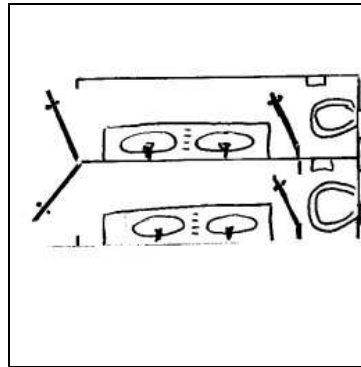
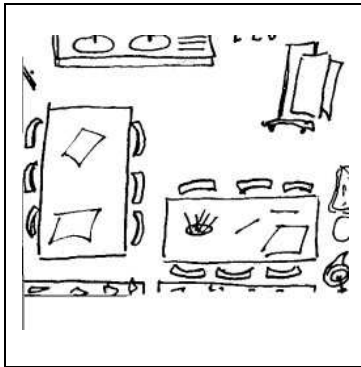

.....

.....

.....

1-38

Escriu dues paraules que tinguin el so // en el seu nom i dibuixa les coses que representen aquestes paraules

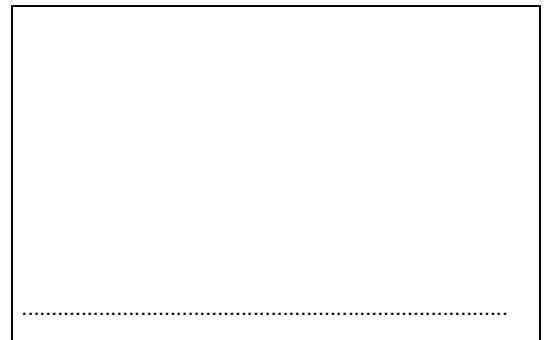
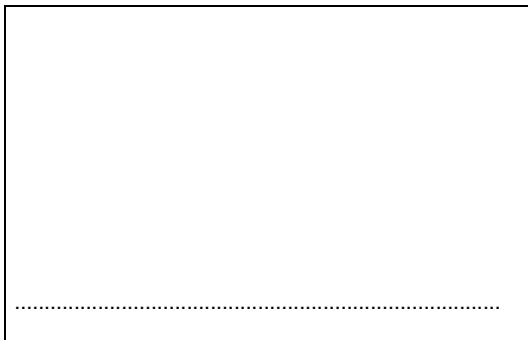

1-39 **Relaciona cada frase amb el seu dibuix**

En Li és a la biblioteca.

En Li és a l'aula.



En Li té el carnet de la biblioteca.

En Li no té el carnet de la biblioteca.



A la biblioteca hi ha llibres.

A la biblioteca no hi ha llibres.

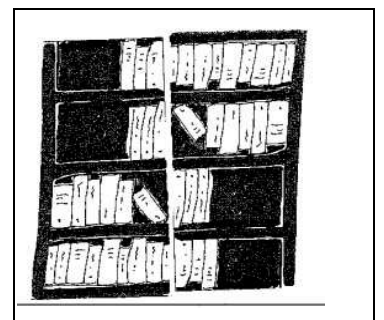

Dibuixa la biblioteca del teu centre.

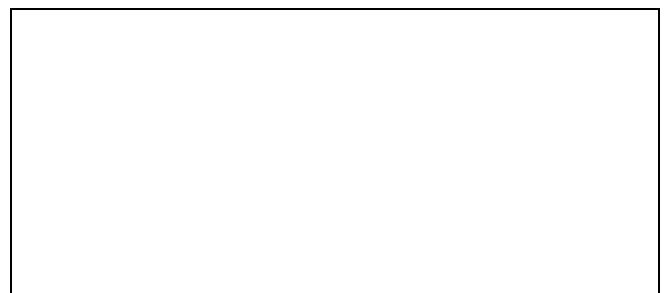

1-40

Observem i parlem

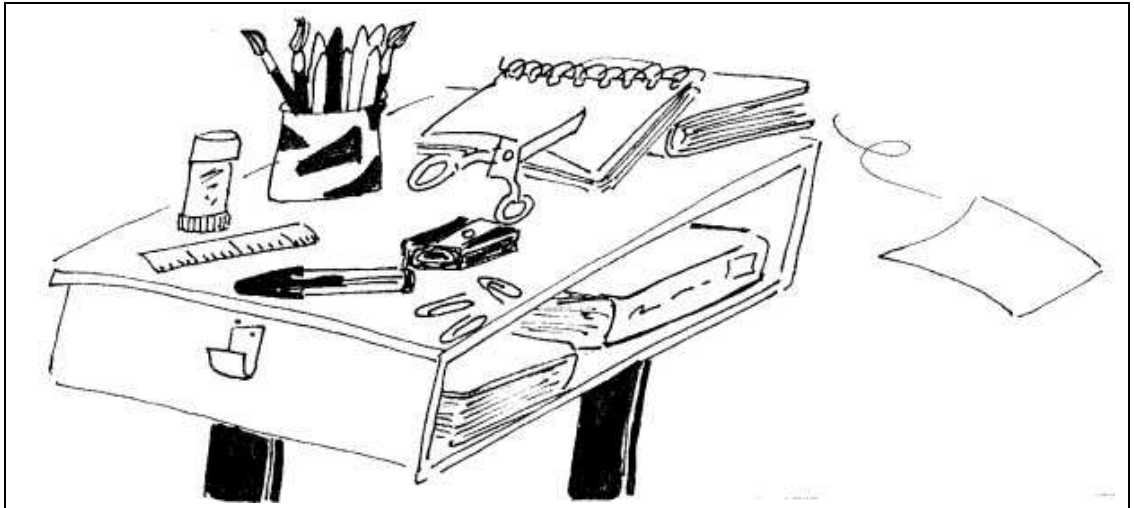

1. Un tub cola

2 Un regle

3 Un bolígraf

4. Uns clips

5 Una maquineta

6 Unes tisores

7. Una llibreta

8 Un llibre

9 Un foli

1-41

Completa la frase

A la taula hi ha

(1)

A la taula hi ha

(2)

A la taula hi ha

(3)

A la taula hi ha

(4)

A la taula hi ha

(5)

A la taula hi ha

(6)

A la taula hi ha

(7)

A la taula hi ha

(8)

A la taula hi ha

(9)

1-42 **Pinta els colors**

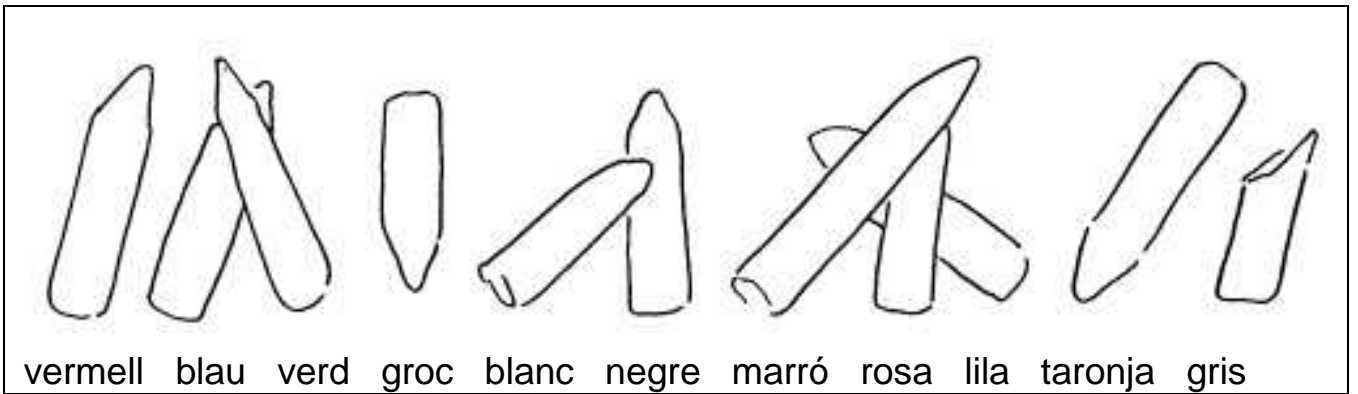

1-43 **Llegeix i encercla la lletra a**

La Nàdia agafa el color blau,
el color taronja i el color lila
de la capsa de colors.

1-44 **Pinta i completa**

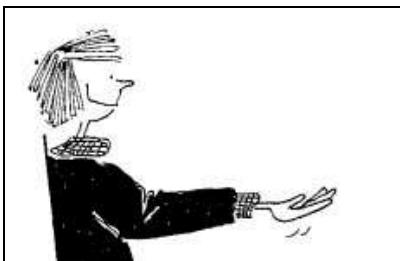

Deixa'm el color vermell.

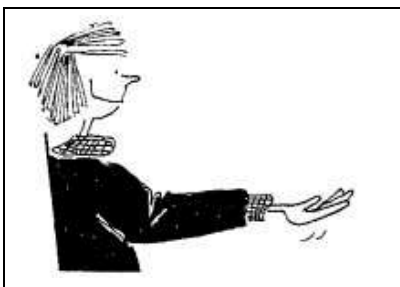
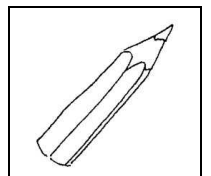

..... el color blau.

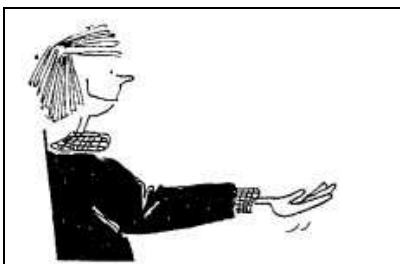
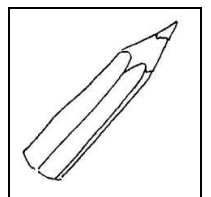

.....el color

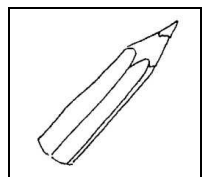

1-45 **Completa**

Em deixes el color ...?

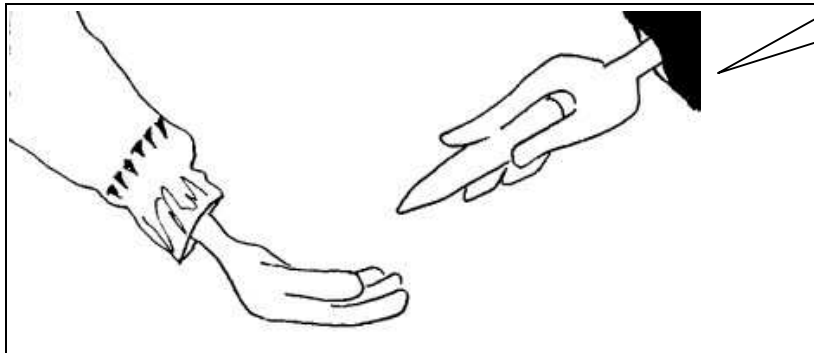

Em deixes el color gris ?

Em deixes marró?

Em taronja?

Em negre?

..... blanc?

..... ?

..... rosa?

1-46 **Pinta i encercla de color vermell totes les lletres a**

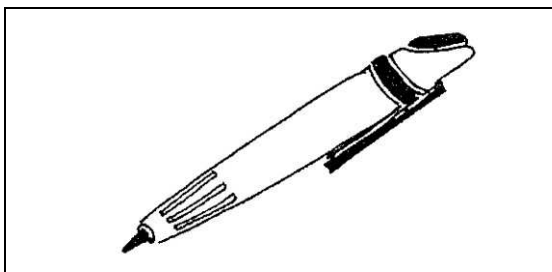

En Li escriu amb un bolígraf de color lila.

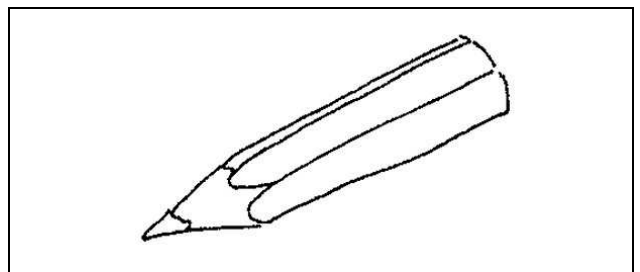

La Nàdia té un llapis de color blau.

1-47

Completa i pinta



Una

.....

de color verd.

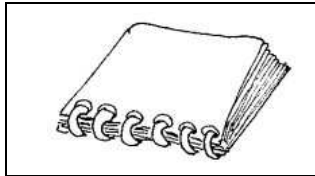

Una

.....

de color negre.

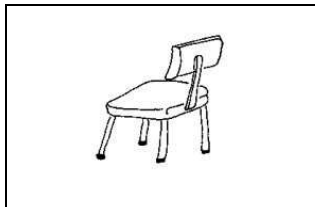

Una

.....

de color vermell.

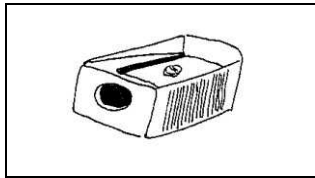

Una

.....

de color taronja.

1-48

Escriu paraules que tenen la lletra a

.....

.....

.....

.....

Pinta del color que vulguis i completa

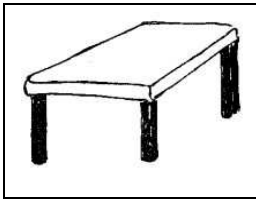

La taula és de color marró.

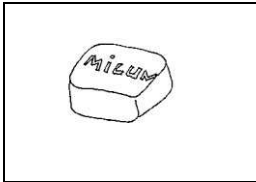

La és de color

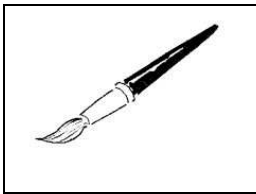

..... és de color

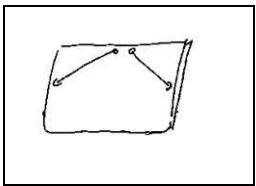

.....

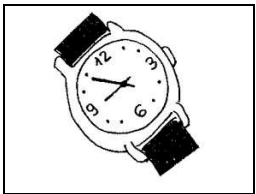

.....

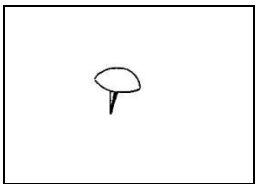

.....

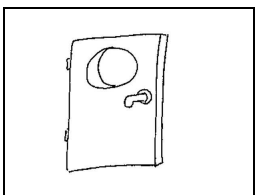

.....

*En grup, feu el joc del "Veig, veig" amb els noms dels colors.

1-50 **Llegeix i pinta**



La Dúnia té una carpeta blava i una llibreta groga.

Porta una motxilla vermella.

1-51 **Dibuixa i pinta**

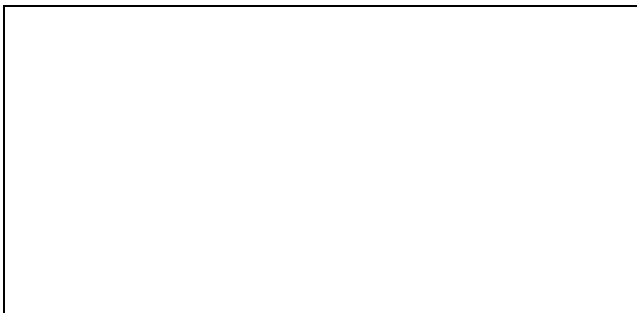

A la taula hi ha una goma de color rosa.

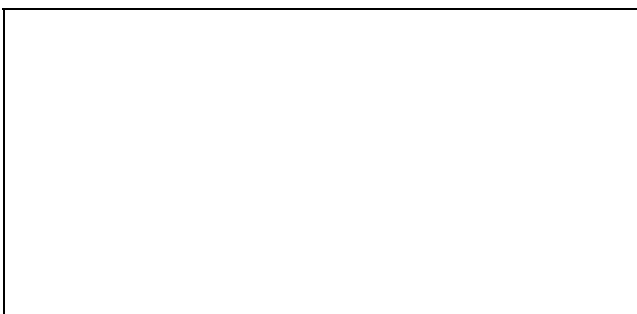

A la cadira una carpeta de color verd.

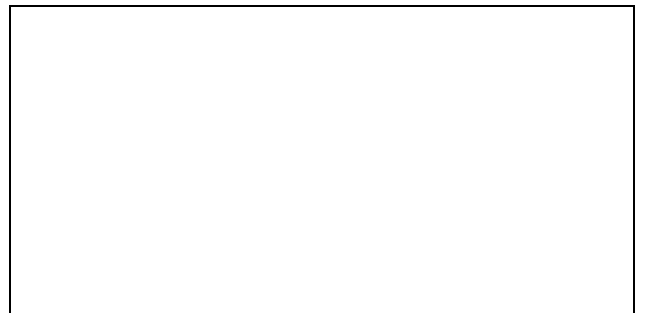

A la capsa hi ha un color lila.

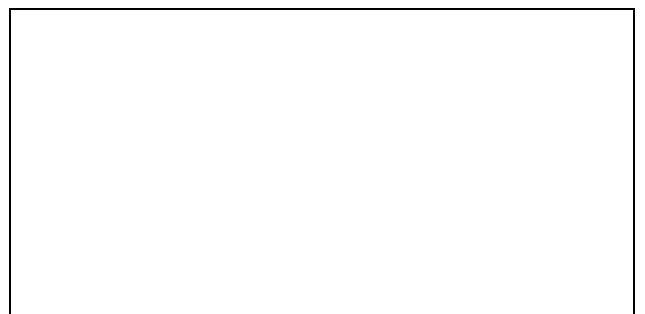

A l'aula un rellotge de color vermell.

ELS DIES DE LA SETMANA

dilluns, dimarts, dimecres, dijous,
divendres, dissabte, diumenge.

1-52 *Observem i parlem*

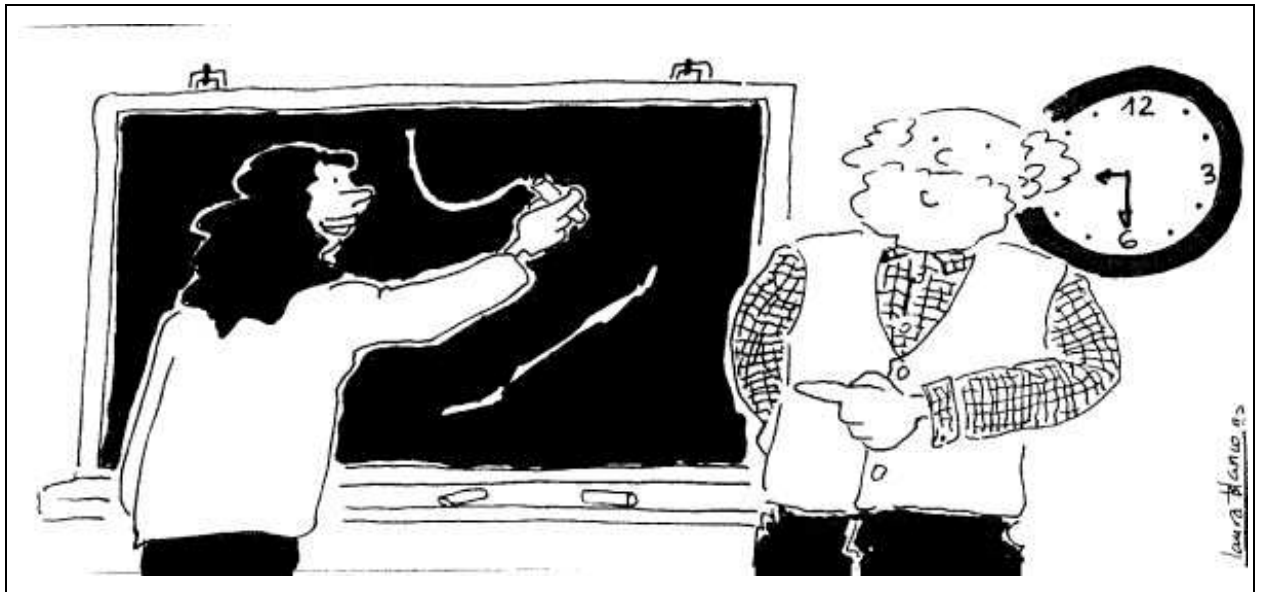

1-53 *Llegeix el text*

Dilluns la Nàdia té dibuix.

Dilluns, de nou a deu, la Nàdia té dibuix.

Dilluns la Nàdia té dibuix amb en Daniel.

*Què podem dibuixar? Amb què podem dibuixar? On podem dibuixar?

1-54

Escriu la paraula que falta i encercla de color blau la lletra d

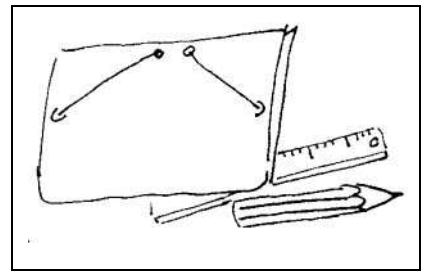
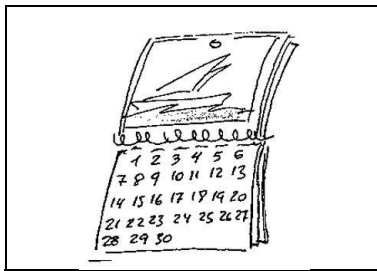

..... la té

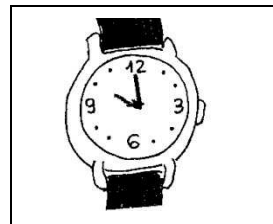
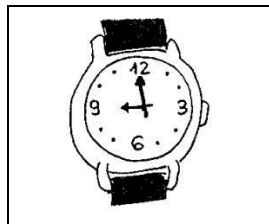

Dilluns de

a

té dibuix

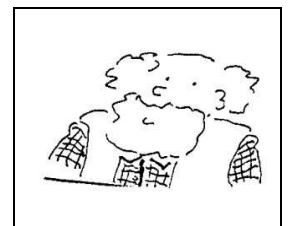
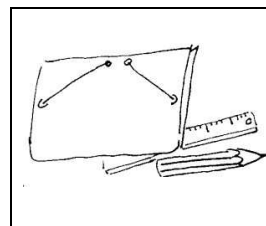

Dilluns la té amb en









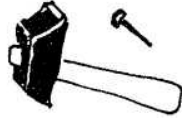

1-55

Dibuixa o escriu dues coses que tinguin el so /d/ en el seu nom

.....

.....

Copia el nom de les matèries

Tecnologia 	
Educació física 	
Dibuix 	
Matemàtiques 	
Llengua 	
Anglès 	
Informàtica 	
Experimentals 	
Socials 	
Música 	
Tutoria 	

*Digues els noms dels teus professors de cada matèria.

1-57 *Escriu el teu horari*

	Dilluns	Dimarts	Dimecres	Dijous	Divendres
	ESBARJO				
	DINAR				

1-58

Aprèn la cançó i encercla la lletra d

Dilluns, dimarts,
dimecres, dijous,
divendres, dissabte,
diumenge set són.

Dilluns, dimarts,
dimecres, dijous,
divendres, dissabte,
diumenge set són.

Set són els dies
de la setmana,
cinc vaig al cole
i dos a casa.
Tots set comencen
Quan jo dic: diiiii



1-59 **Quins dies de la setmana vas a l'institut?**

.....

.....

1-60 **Quins dies de la setmana no vas a l'institut?**

.....

Aprendre la cançó dels dies de la setmana: CD Cançons per aprendre de Damaris Gelabert.

1-61 **Copia les paraules de la cançó que tenen la d**

..... , ,

..... , ,

..... , ,

..... , ,

1-62 **Escriu el dia de la setmana que era ahir i el que serà demà**

AHIR	AVUI	DEMÀ
------	------	------

..... , **dimecres** ,

..... , **dimarts** ,

..... , **dijous** ,

..... , **diumenge** ,

..... , **divendres** ,

..... , **dilluns** ,

..... , **dissabte** ,

*Memoritza els dies de la setmana.

1-63

Escriu paraules que comencin per d i paraules que tinguin la d en el seu nom

comencen per d

tenen d

.....
.....
.....
.....

.....
.....
.....
.....

1-64

Pinta el dibuix que fa referència a cada una de les matèries del teu horari de la pàgina 40

tecnologia	verd
educació física	taronja
matemàtiques	blau
llengua	rosa
anglès	blanc
informàtica	gris
experimentals	vermell
socials	marró
música	lila
tutoria	groc

Què fem?
Accions

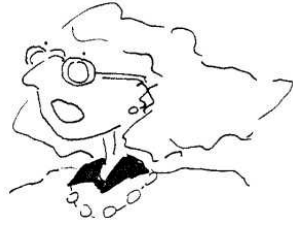

Què faig?

1-65

Copia les frases



llegir

Jo llegeixo



escriure

Jo escric



esborrar

Jo esborro



jugar

Jo jugo

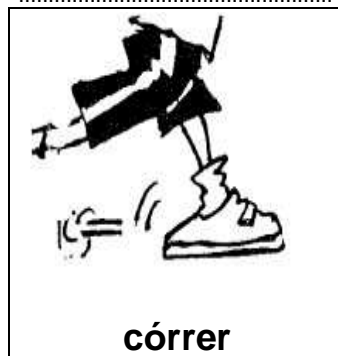

córrer

Jo corro

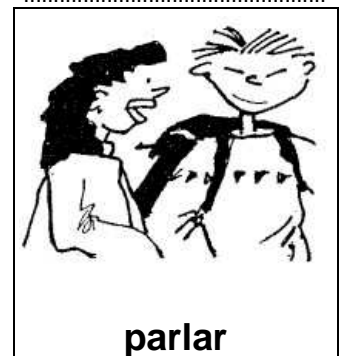

parlar

Jo parlo



saludar

Jo saludo

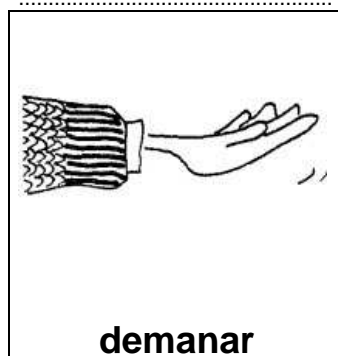

demanar

Jo demano



pintar

Jo pinto

Què fa?



En Nordem llegeix un llibre.

- Què fa en Nordem?

En Nordem un llibre

- Què llegeix en Nordem?

En Nordem



La Nàdia escriu a la pissarra.

- Què fa la Nàdia?

La Nàdia

- Què fa la Nàdia a la pissarra?

La Nàdia



La Nàdia esborra amb una goma.

- Què fa la Nàdia?

La Nàdia

- Amb què esborra la Nàdia?

La Nàdia amb

1-67 **Relaciona amb fletxes**

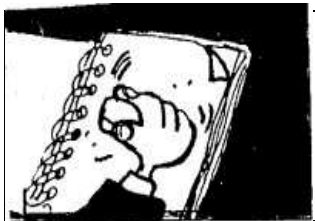

esborra la llibreta



esborra la pissarra

1-68 **Completa**



La

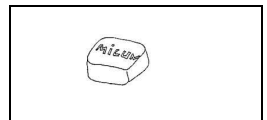

esborra amb una

Què fan?

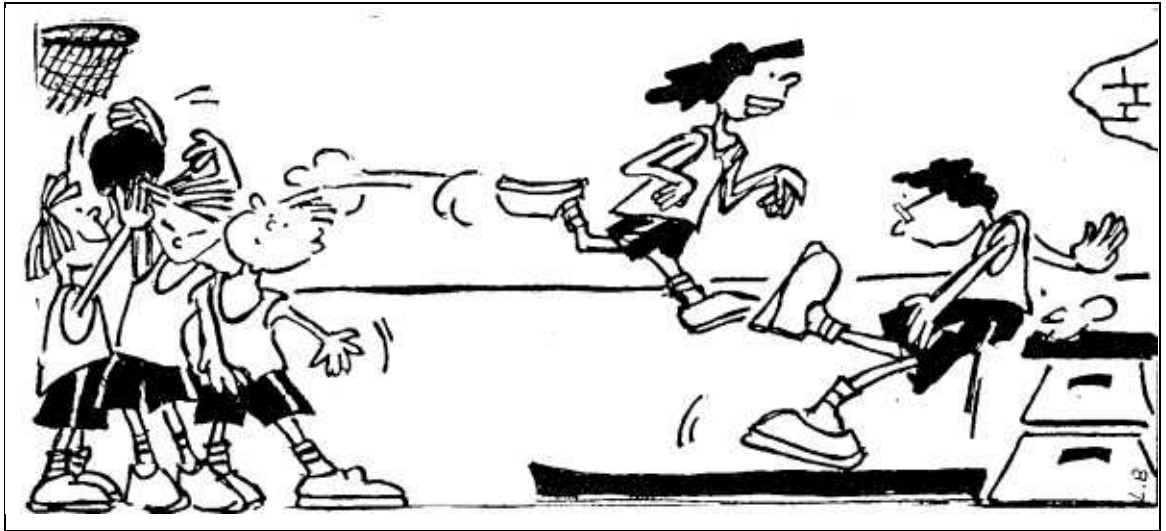

La Nàdia corre pel pati.

En Nordem salta.

En Li juga a pilota amb els nois i les noies.

- Què fa la Nàdia?

.....

- Què fa en Nordem?

.....

- Què fa en Li?

.....

Relaciona amb fletxes

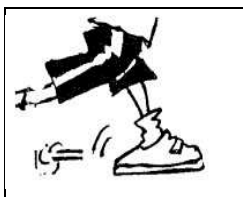

juga



salta



corre

Què fa?



El tutor parla per telèfon.

- Què fa el tutor?

El tutor



El professor parla als alumnes.

- Què fa el professor?

El professor

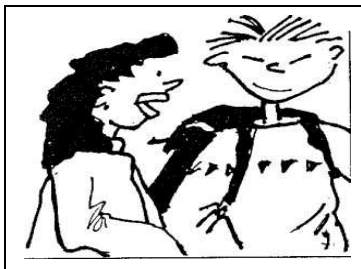

La Nàdia parla amb en Li.
En Li escolta la Nàdia.

- Què fa la Nàdia?

La Nàdia

- Què fa en Li?

En Li

1-72

Què diuen?



1-73

Escriu una frase per a cada dibuix



*Fer diàlegs i frases que ajudin a resoldre els exercicis.

Avaluació

1-1 **Completa i relaciona amb el dibuix**



l.... tau.....a

la ca....ira

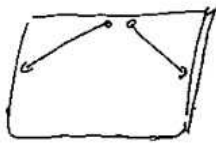

l.... c....rpet.....

el lav....bo

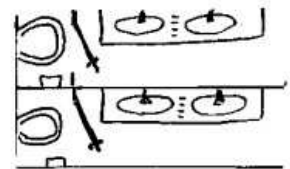

...l ...oi

el ll....pis

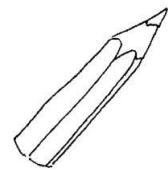

1-2 **Resol aquests mots encreuats**

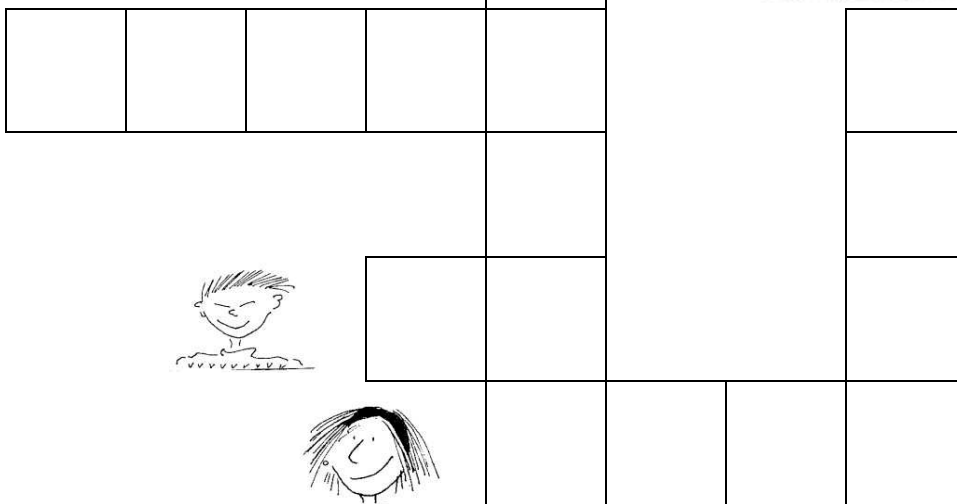
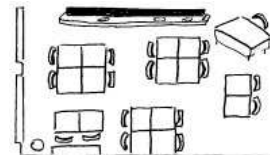

1-3

Pinta de color groc el número 1

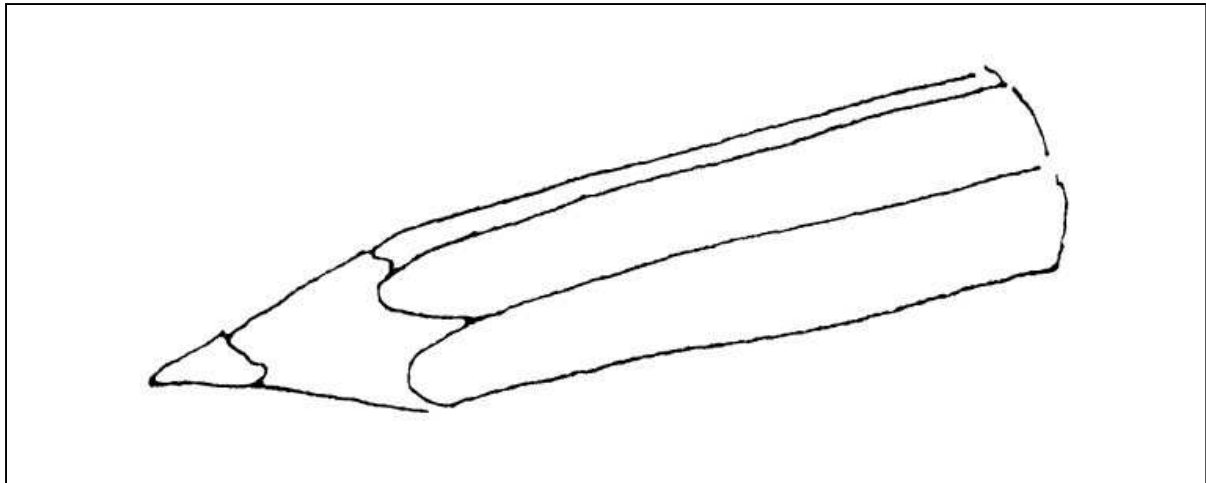

1-4

Relaciona cada dibuix amb el seu nom

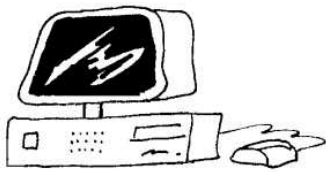

pissarra

maquineta



regle

llibre

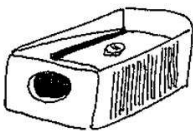
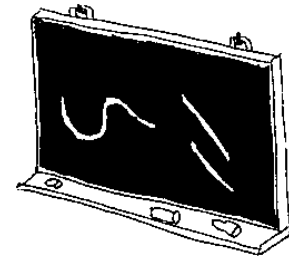

ordinador

calendari

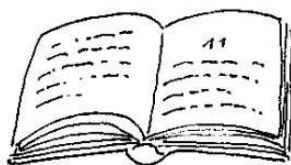
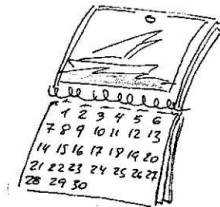

rellotge

professor

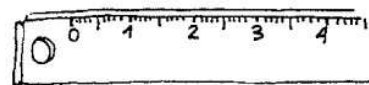

1-5

Pinta

groc

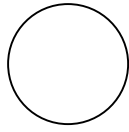

blau

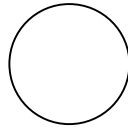

negre

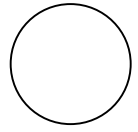

verd

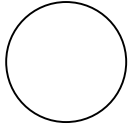

rosa

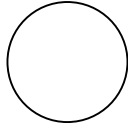

taronja

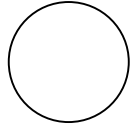

lila

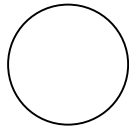

marró

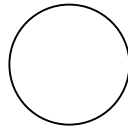

vermell

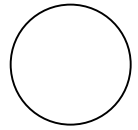

blanc

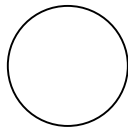

gris

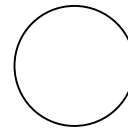

1-6

Escriu l'expressió correcta sota cada dibuix

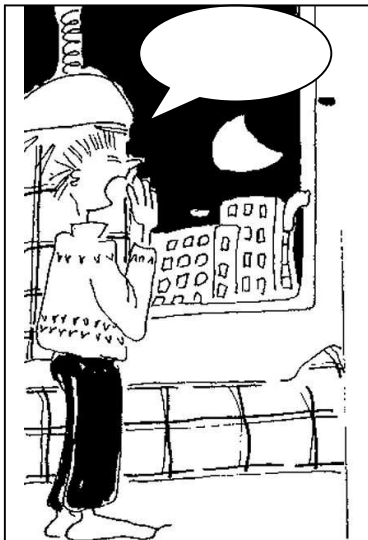

Bon dia!

Bona tarda!

Bona nit!



1-7 **Escriu els noms**

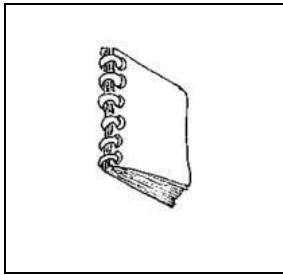

.....



.....

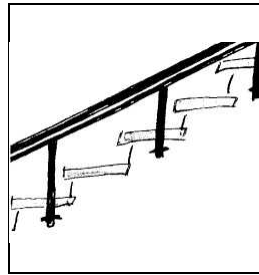

.....

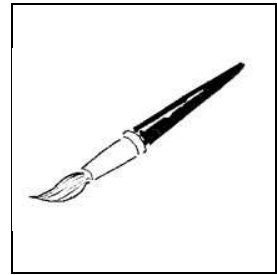

.....

1-8 **Escriu una frase o text que expliqui el dibuix**

.....
.....

1-9 **Contesta les preguntes**

Quins dies de la setmana vas a classe?

.....

Quins dies de la setmana no tens classe?

.....

De què tens classe el dimarts?

.....

1-10 **Què hi ha a la taula?**

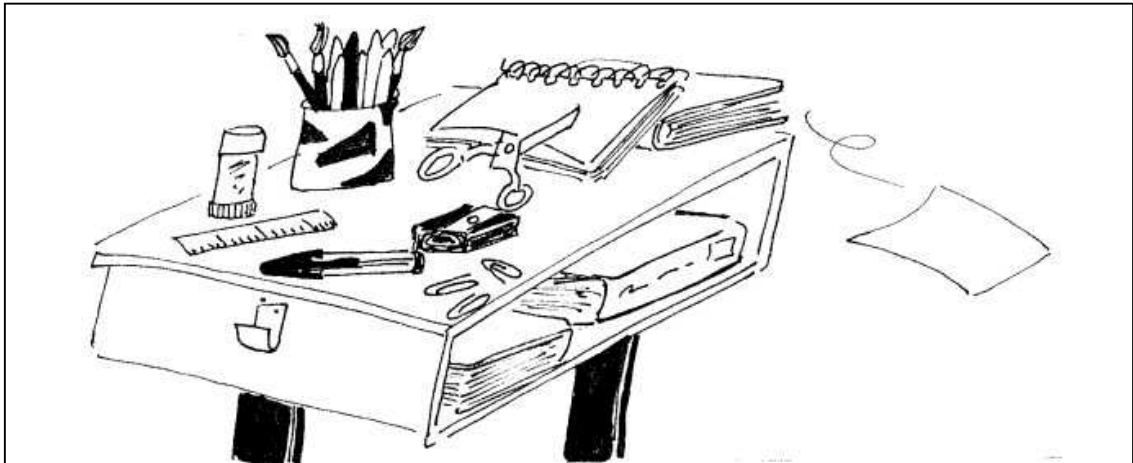

A la taula hi ha

A..... hi ha

A

1-11 **Dibuixa't i escriu la teva presentació**

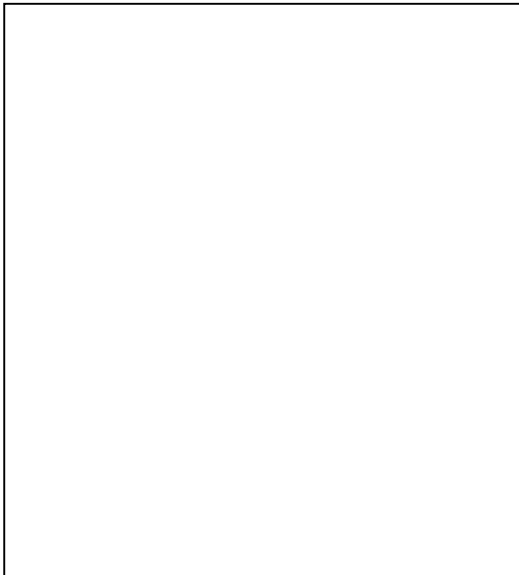

.....

.....

.....

.....

.....

* Exercitar la presentació oralment: Em dic.... tinc.....anys. Vaig néixer a Visc al carrer número.... de la ciutat de....